



**TAVR-2**

### Назначение

Датчик протечки является дополнительным оборудованием, предназначенным для работы в составе автономной GSM-сигнализации **TAVR-2** (системы). Датчик устанавливается в местах возможной протечки воды из систем водоснабжения, отопления либо канализации (под ванну, под раковину, под стиральную машину и т.п.).

В случае попадания воды на сенсор, расположенный на основании корпуса датчика, записанного в систему, произойдёт передача радиосигнала о тревоге GSM-блоку, который отправит SMS-сообщение о тревоге, а затем позвонит для передачи голосового сообщения.

### Запись датчика протечки в систему

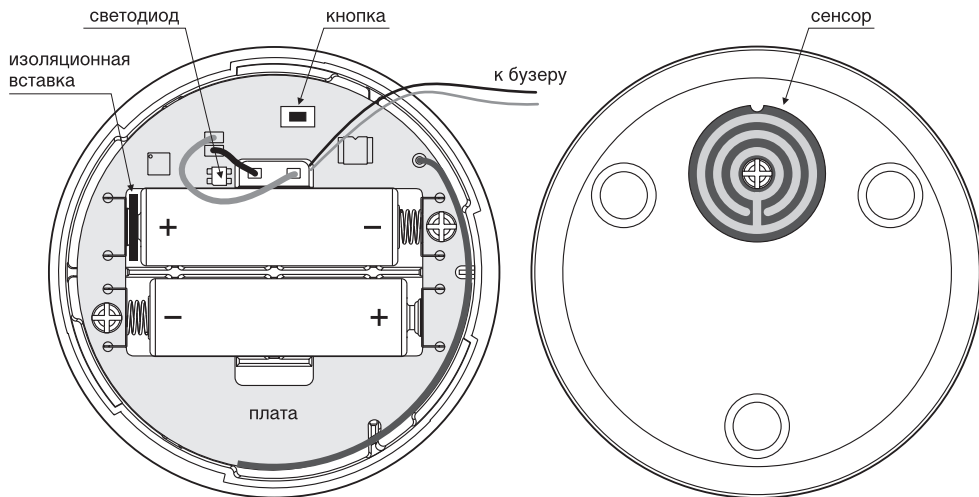

**Рис.1**

1. Снимите крышку корпуса датчика протечки, сжав корпус между ладонями и провернув крышку относительно основания корпуса против часовой стрелки. Имейте в виду, что бузёр, расположенный в крышке корпуса, соединён проводами с платой датчика.
2. Извлеките один из элементов питания датчика и удалите изоляционную вставку.
3. Подготовьте GSM-блок, сняв крышку батарейного отсека GSM-блока.
4. Нажмите и удерживайте не менее 3-х секунд кнопку на плате датчика протечки. Удерживая кнопку, установите элемент питания («минусом» к пружинному контакту). Светодиод на плате датчика протечки загорится зелёным цветом, затем начнёт мигать красным.
5. Отпустите кнопку на плате датчика протечки. Далее, не позднее чем через 10 секунд выполните следующий пункт.
6. Нажмите и удерживайте кнопку в батарейном отсеке GSM-блока. Дождитесь мигания красным цветом светодиода GSM-блока, отпустите кнопку. Через несколько секунд светодиод датчика протечки загорится зелёным цветом на 3-5 секунд и погаснет, а светодиод GSM-блока – красным и тоже погаснет. Датчик записан в систему.

Заверните крышку корпуса датчика, закройте крышку батарейного отсека GSM-блока и установите GSM-блок на место.

**Для проверки датчика** расположите его около предполагаемого места установки и коснитесь сенсора влажным предметом (салфеткой, мокрым пальцем). Бузёр датчика начнёт подавать звуковые сигналы в течение примерно 15 секунд. Дождитесь прихода SMS-сообщения: **ДД.ММ.ГГ чч:мм Тревога "протечка"**, сработал датчик: **N**, где **N** – номер, под которым датчик протечки записан в систему (см. Руководство пользователя к системе). Протрите сенсор сухой салфеткой и установите датчик на место.

## Замена элементов питания

**ВНИМАНИЕ!** Для работы системы используются щелочные или литиевые элементы питания! Не используйте элементы питания других типов, разряженные или аккумуляторы.

Рекомендуемые элементы питания (2 шт.):

**щелочные тип AA** – 14,5x50,5 мм 1,5 В (Energizer E91, GP Ultra Alkaline 15AU, Varta 4906);

**литиевые тип AA** – 14,5x50,5 мм 1,5 В (Energizer L91).

После получения сообщения: **Внимание, разрядились батареи, датчик: N**, где N – номер, под которым датчик протечки записан в систему, необходимо заменить в нём элементы питания. Для замены элементов питания:

1. Снимите крышку корпуса датчика протечки, сжав корпус между ладонями и провернув крышку относительно основания корпуса против часовой стрелки.
2. Извлеките заменяемые элементы питания.
3. Нажмите кнопку платы датчика протечки (см. рис. 1) и удерживайте её не менее 3-х секунд, затем отпустите.
4. Установите новые элементы питания, соблюдая полярность (минусом к пружинному контакту).
5. Установите крышку корпуса на место.

## Технические характеристики

Питание ..... DC 3.0V (не перезаряжаемые элемент питания тип AA, 2 шт.)  
Частота передачи ..... 868 МГц  
Мощность ..... не более 5 мВт  
Максимальная дальность установки от GSM-блока ..... 150 м (прямая видимость)  
Рабочая температура: ..... от -20 до +40°C  
Влажность ..... до 90%  
Время работы от комплекта элементов питания ..... до 1 года  
Габаритные размеры ..... Ø85x28 мм

## Гарантийные обязательства

Предприятие-производитель гарантирует соответствие датчика протечки требованиям действующей документации при условии соблюдения правил эксплуатации.

Гарантийный срок эксплуатации датчика один год. Гарантийный срок устанавливается с даты продажи, но не более трёх лет с даты приёмки ОТК производителя.

## Комплект поставки

Датчик протечки ..... 1 шт.  
Элементы питания, установленные в датчик протечки ..... 2 шт. (AA)  
Руководство пользователя ..... 1 экз.

## Свидетельство о приёме

Датчик протечки GSM-дача-02 изготовлен, укомплектован, принят в соответствии с действующей документацией и признан годным к эксплуатации.

« \_\_\_\_\_ » \_\_\_\_\_ 20 \_\_ г.

Дата приёмки ОТК

\_\_\_\_\_   
Подпись или штамп

## Отметки о продаже или установке

« \_\_\_\_\_ » \_\_\_\_\_ 20 \_\_ г. \_\_\_\_\_

\_\_\_\_\_   
Организация-продавец или установщик

\_\_\_\_\_   
Дата

\_\_\_\_\_   
Подпись